

# DER AHE- HAMMER

HEY KIDS!

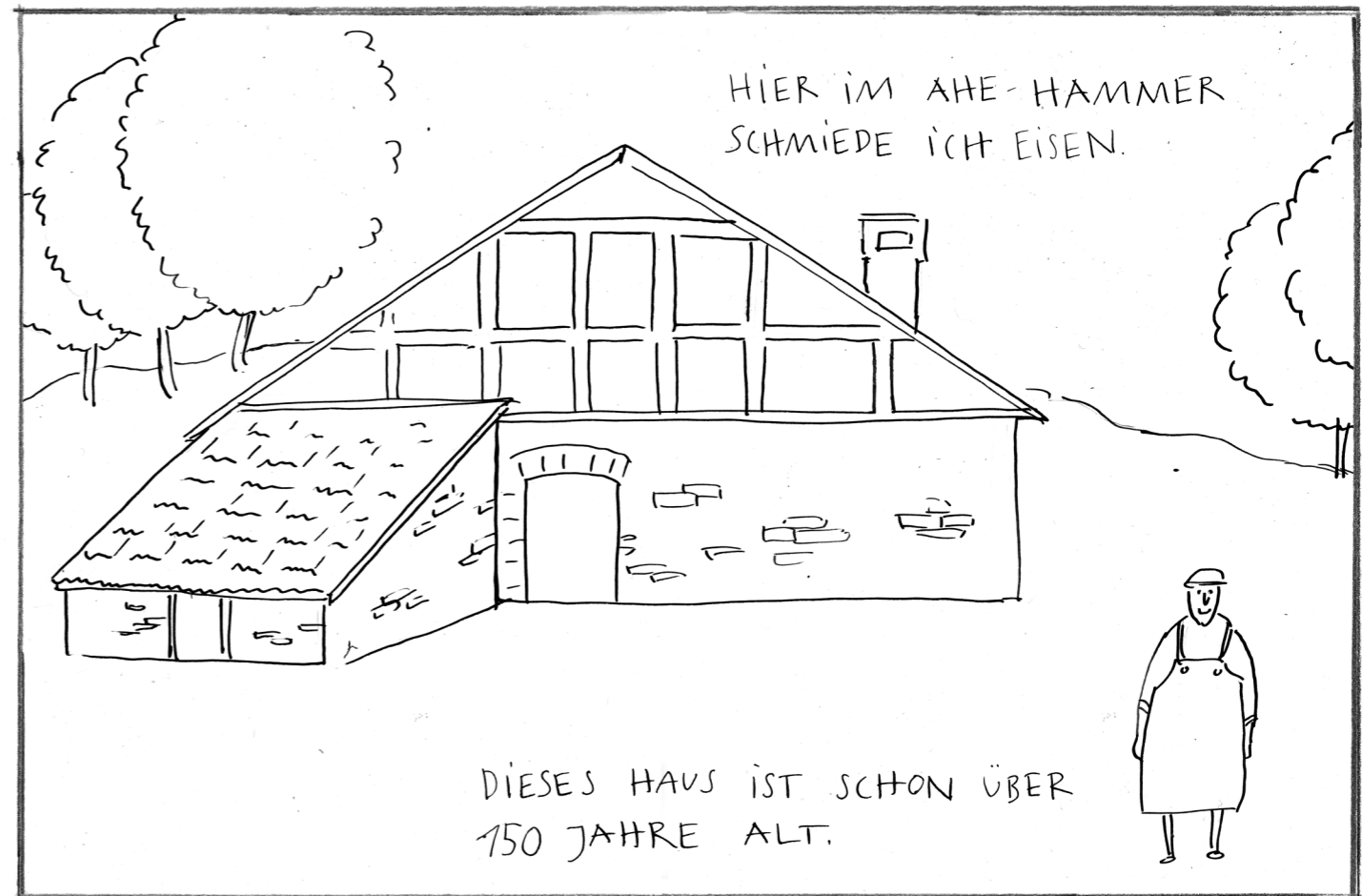

ICH BIN DER  
SCHMIED.



HIER IM AHE-HAMMER  
SCHMIEDE ICH EISEN.

DIESES HAUS IST SCHON ÜBER  
150 JAHRE ALT.

IN DEM HAUS BEFINDET  
SICH MEIN SCHMIEDE-  
HAMMER

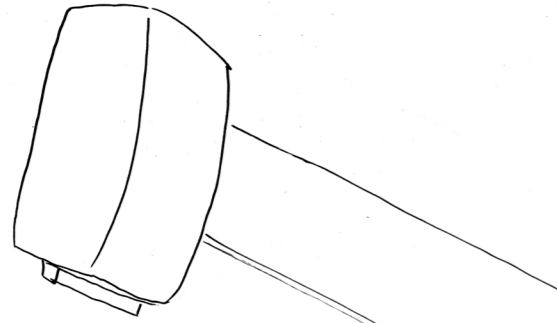

ICH BIN ZWAR  
ZIEMLICH STARK...

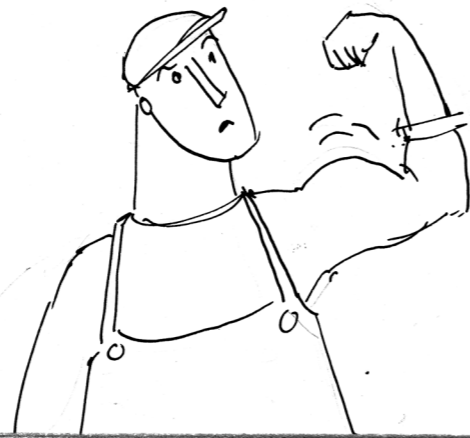

... ABER DIESEN HAMMER KANN  
SELBST ICH NICHT HEBEN.

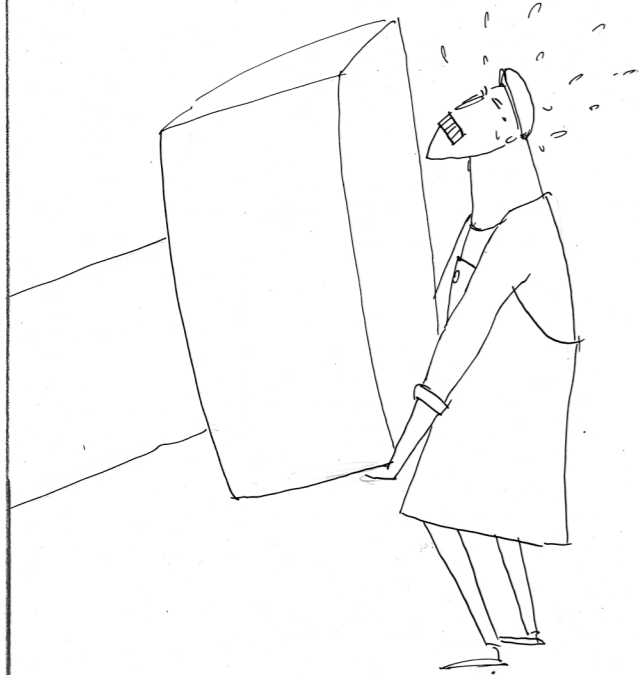

DAMIT DER HAMMER  
SICH HEBT UND SENKT,  
BRAUCHE ICH

**WASSER!**



ZUM GLÜCK IST HINTER MEINEM HAUS EIN TEICH.

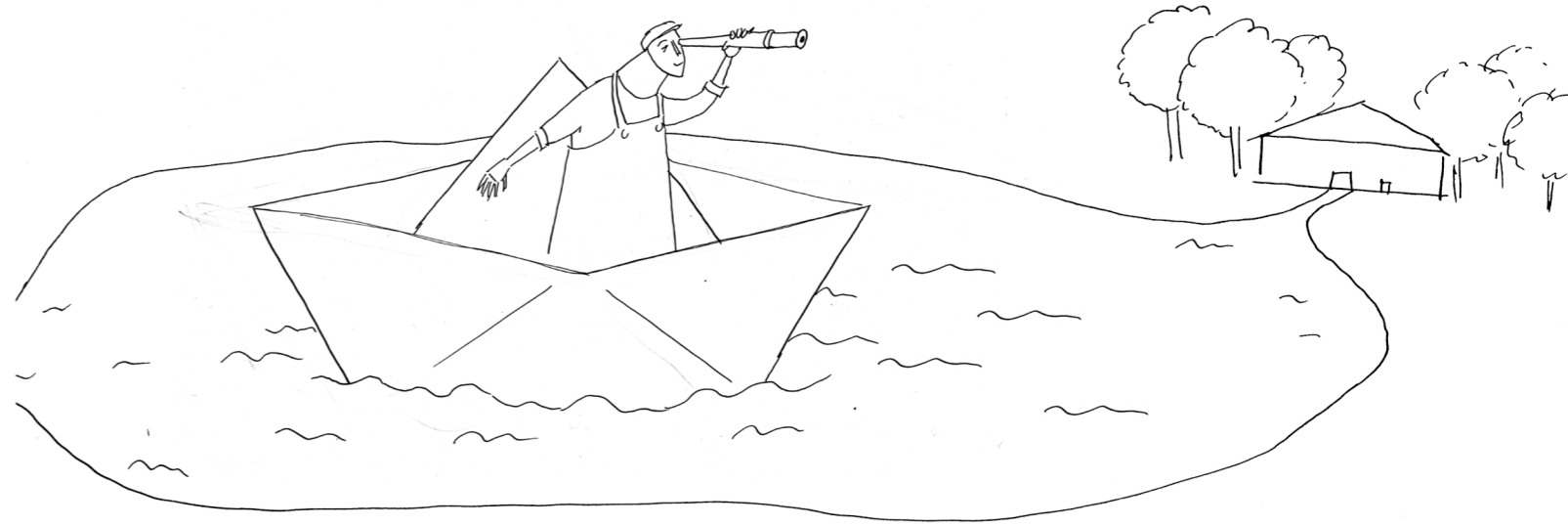

DARIN SAMMELT SICH DAS WASSER DER SCHWARZEN AHE.  
DIESES WASSER LEITE ICH DURCH EINEN KANAL DIREKT ZUM HAUS.

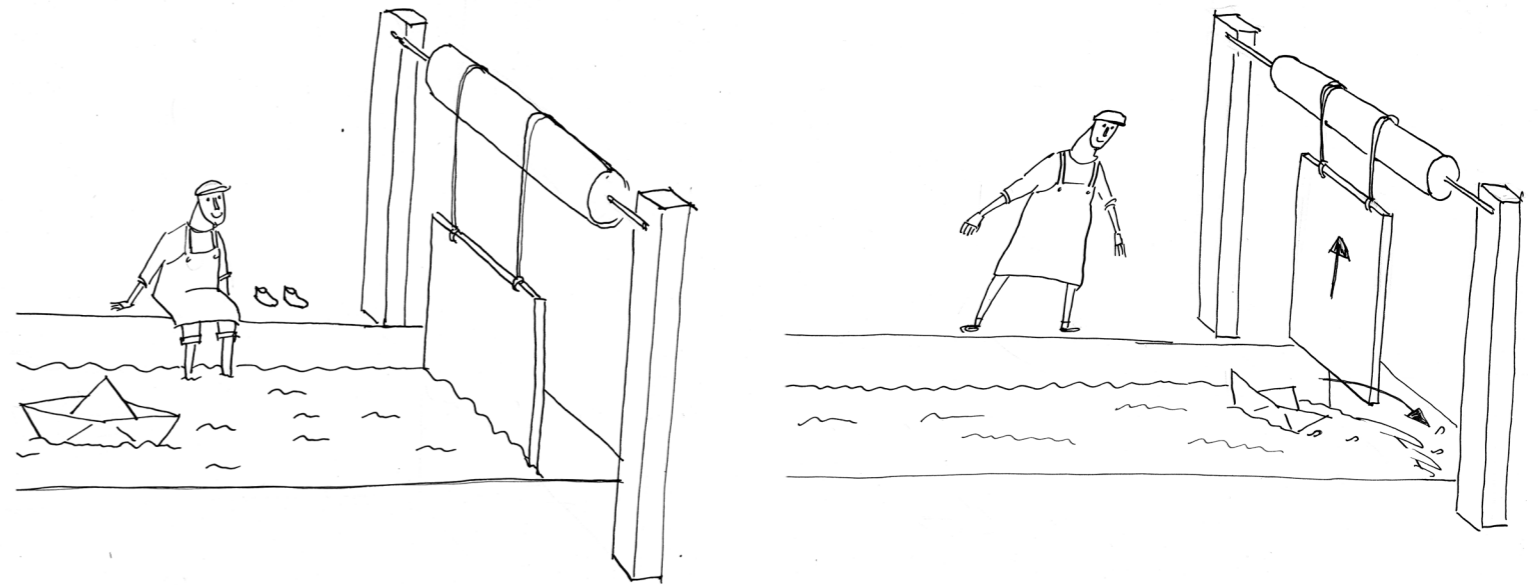

AM HAUS IST EINE KLAPPE, DIE ICH ÖFFNEN KANN.

DANN STRÖMT DAS WASSER DURCH EINE  
LUKE HINEIN UND TRIFFT  
AUF EIN MÜHLENRAD.

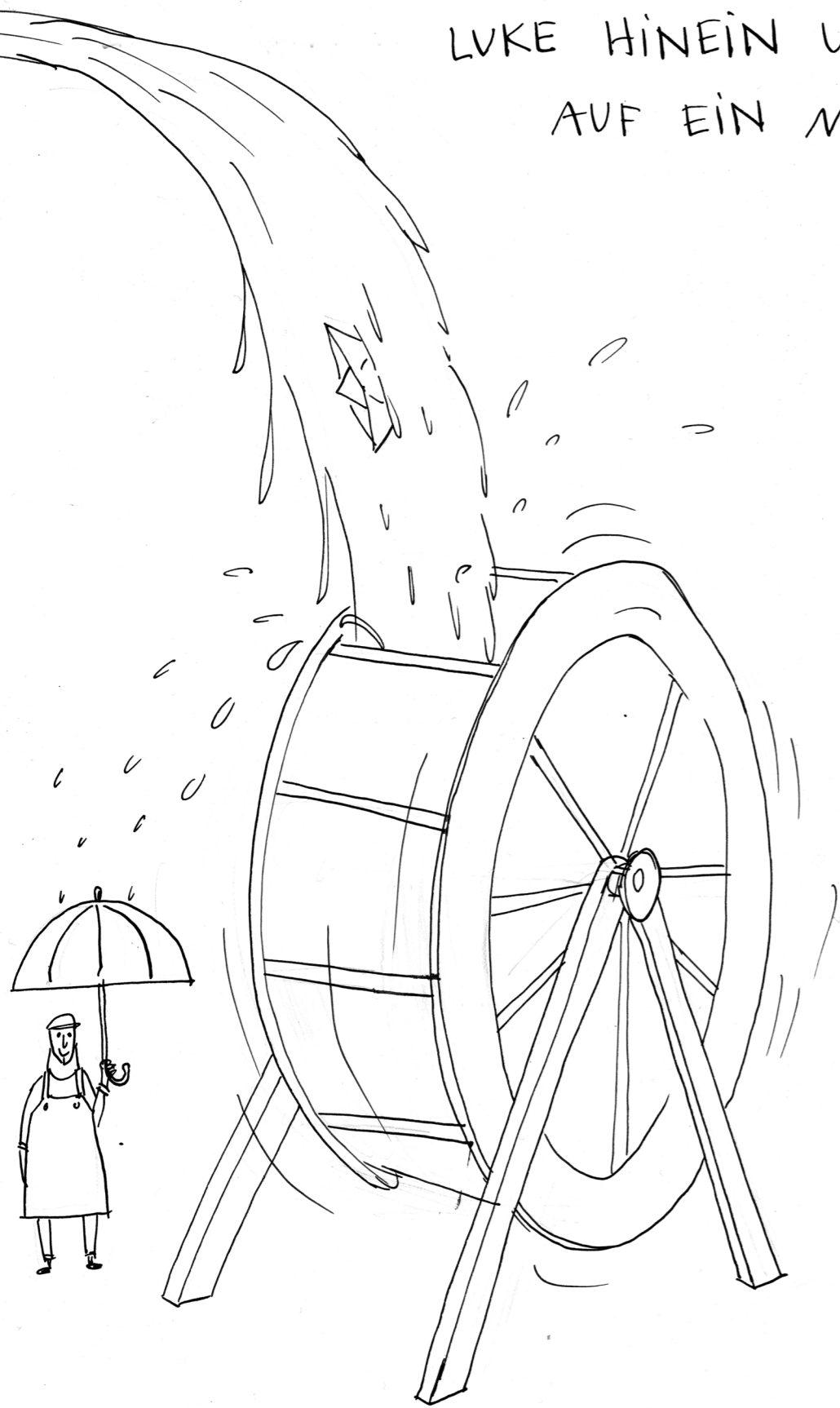

DURCH DEN DRUCK DES WASSERS DREHT  
SICH DAS MÜHLENRAD.

DURCH DIE DREHUNG DES MÜHLENRADS  
WIRD DIESES RAD HIER ANGETRIEBEN.

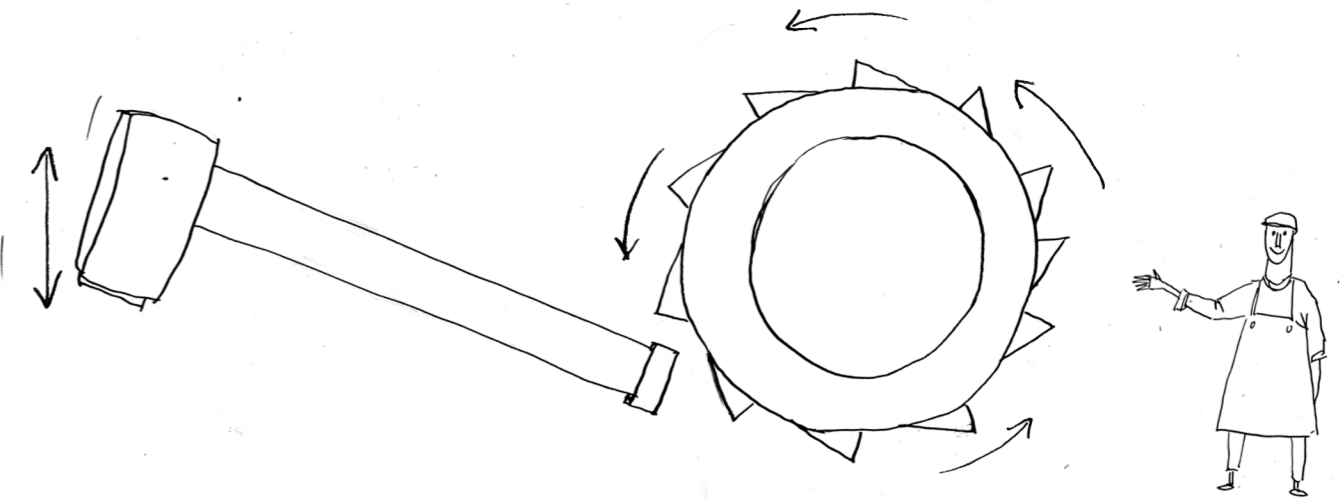

DAS BEWIRKT, DASS MEIN HAMMER SICH HEBT  
UND SENKT UND ICH  
DAS EISEN DADURCH  
SCHMIEDEN KANN.

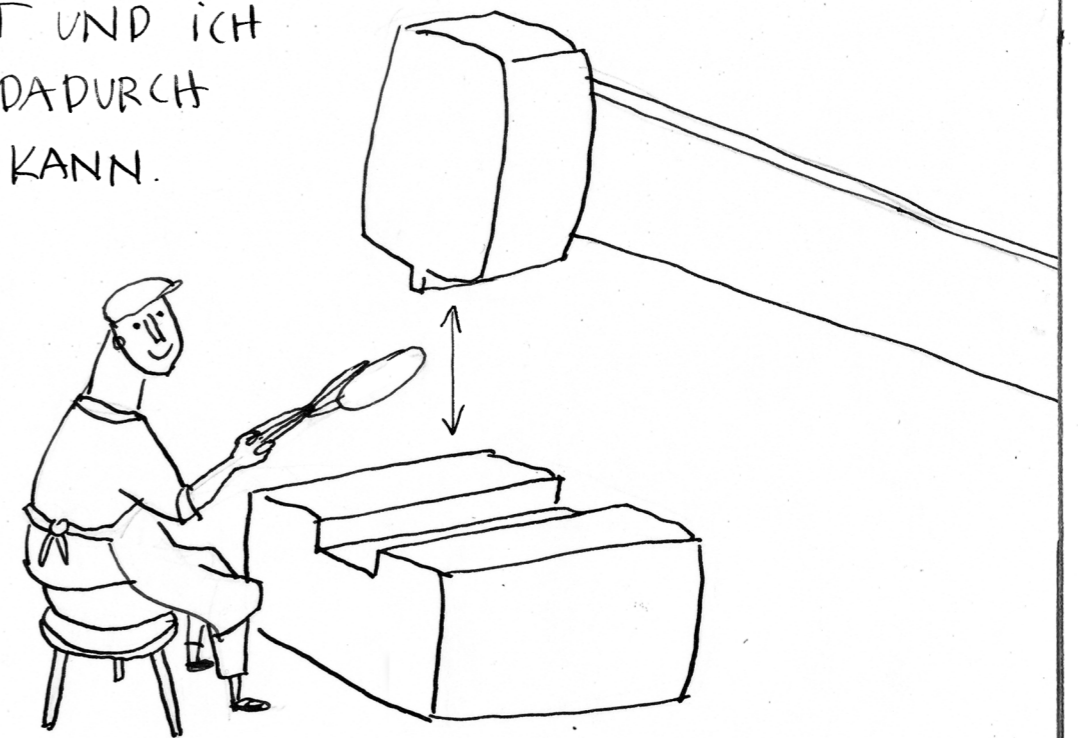

DER KRAFT DES WASSERS HABE  
ICH ES ALSO ZU VERDANKEN, DASS  
ICH HIER ARBEITEN KANN!



## IMPRESSUM

ZEICHNUNGEN © MAREN ENDLER

IM AUFTRAG DER STIFTUNG  
INDUSTRIEDENKMALPFLEGE  
UND GESCHICHTSKULTUR

